

Ergo Glass with Rotation

Tragfähigkeit: 80/150/240 Kg

Das EGR Lastaufnahmemittel, integriert in ein Quick-Lift System™, erfüllt die höchsten Standards bzgl. Ergonomie, Arbeitsumfeld, Sicherheit und Effizienz.

Einfache Benutzung dank herausragender Ansprechempfindlichkeit der Sensorik, unabhängig vom Gewicht der Last.

Der Externe Bediengriff ermöglicht dem Bediener eine präzise und kontrollierte Bewegung eines Fensters oder einer Glasscheibe.

Verfügt über eine Vorrichtung zur stufenlosen Drehung des Sauggreifers sowie einer pneumatischen Schwerpunktverstellung für die Anpassung der Gewichtsverteilung.

Das modulare Design der Vakuum-Schnittstelle bietet die Möglichkeit, kundenspezifische Anforderungen zu erfüllen.

Die Positionierung der Saugfüße kann an die Abmessungen der Glasscheibe angepasst und einfach eingestellt werden.

Maximale Sicherheit dank kombinierter optischer und akustischer Alarmsignale im Falle eines Druckabfalls oder nicht ausreichenden Vakuums.

Mit integriertem "Anti-Drop" und Energiesparfunktion bietet das Lastaufnahmemittel eine erstklassige Lösung für Ihren Anwendungsfall.

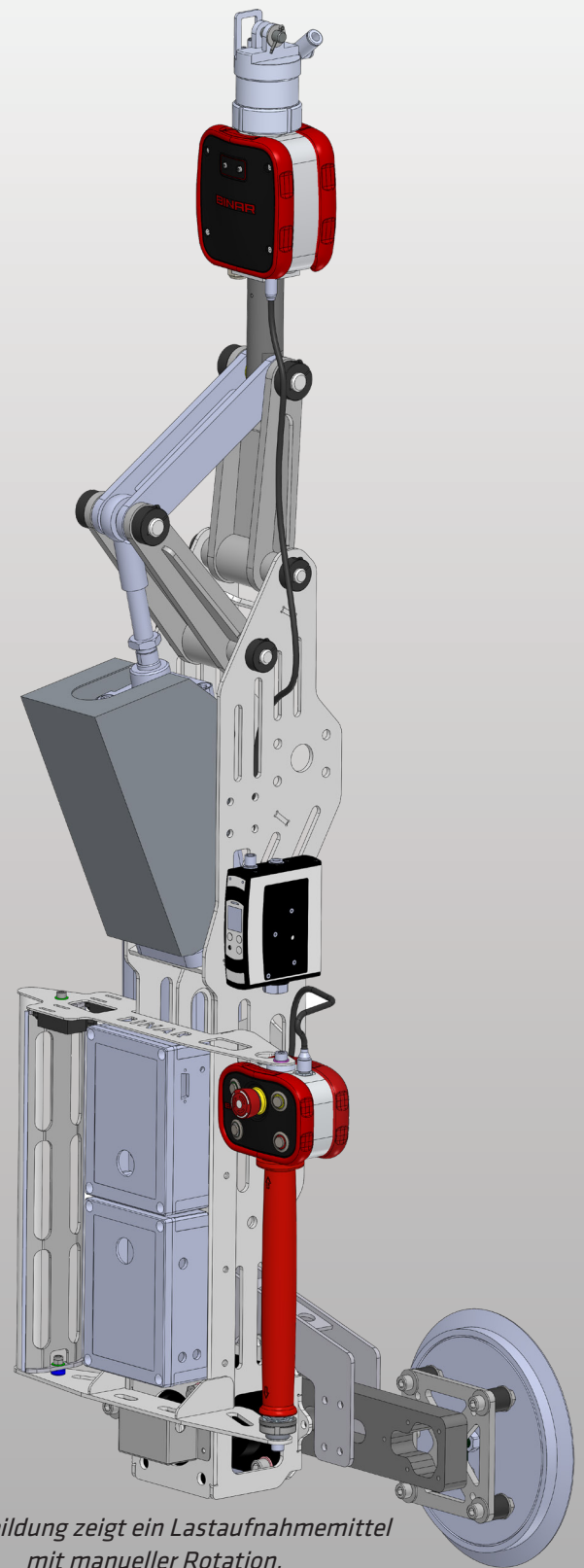

Die Abbildung zeigt ein Lastaufnahmemittel mit manueller Rotation.

Ergo Glass with Rotation

(EGR)

Tragfähigkeit: 80/150/240 Kg

Abbildungen und technische Daten dieses Dokuments können vom tatsächlichen Zustand abweichen und dienen der allgemeinen Orientierung.

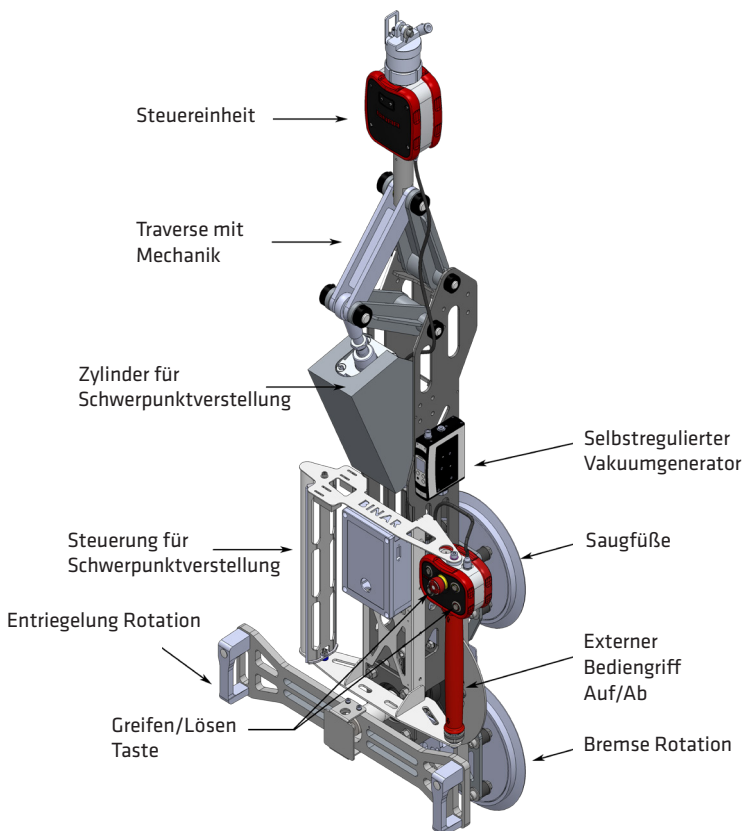
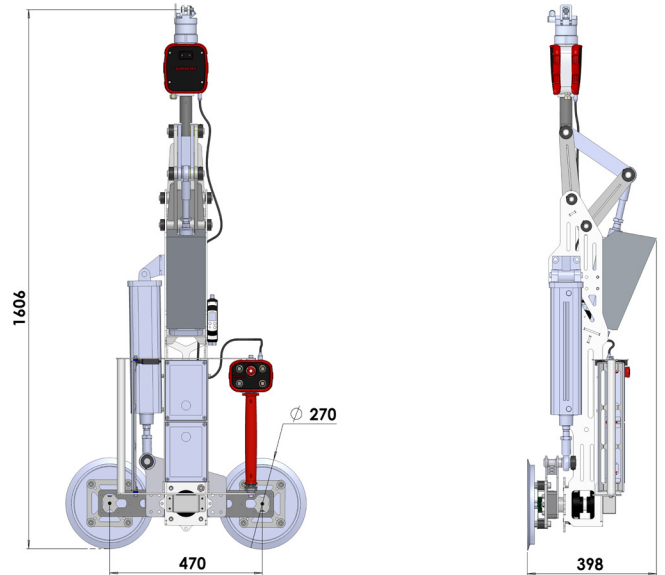
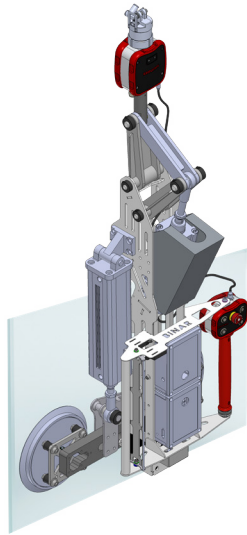

Die Abbildung zeigt ein Lastaufnahmemittel mit manueller Rotation.

TECHNISCHE DATEN

Beschreibung	<p>Ausgestattet mit zwei festen, runden Saugfüßen.</p> <p>Der Externe Bediengriff bietet dem Bediener eine einfache und logische Bedieneinheit für die Auf- und Abwärtsbewegung und Tasten für die Funktionen Greifen und Lösen der Glasscheibe sowie der pneumatisch angetriebenen Rotation des Sauggreifers als Option.</p> <p>Die oben angebrachte Steuereinheit verarbeitet die Befehle des Bedieners und ermöglicht u.a. eine Anpassung der Geschwindigkeit des Hebens und Senkens an den Anwendungsfall.</p> <p>Manuelle Rotation der Glasscheiben.</p> <p>Pneumatisch gesteuerte Schwerpunktverstellung.</p> <p>Die Hauptausrichtung der Saugnäpfe ist festzulegen. Grad der Rotation zwischen 0-180°.</p>
Tragfähigkeit	Glasscheiben: 80/150/240 Kg, abhängig von der Konfiguration der Saugfüße.
Gewicht	55 Kg Max, bei manueller Rotation.
Lastaufnahmemittel	61 Kg Max, bei optionaler pneumatischer Rotation.
Druckluftversorgung	Saubere trockene Druckluft, Druck 6-8 bar.
Sicherheit	<p>Zwei Saugfüße mit einem Sicherheitsfaktor von 4.</p> <p>Akustische und optische Warnanzeige bei Unterschreiten der Vakuum-Untergrenze.</p> <p>Stopp-Movement Funktion bei unterschrittener Vakuum-Untergrenze (keine Aufwärtsbewegung möglich).</p> <p>Lastabhängiges Lösen: erst bei sicher abgesetzter Last ist ein Lösen des Lastaufnahmemittels möglich.</p>
Optionen	<p>Zusätzlich eingebauter pneumatischer Zylinder für Neigung (ca. 10°).</p> <p>Vakuumspeicher (bei unzureichendem Vakuum).</p> <p>Pneumatisch gesteuerte Rotation der Glasscheiben, Grad der Rotation 0-90°.</p>

Kein Anspruch auf Vollständigkeit der technischen Angaben; Änderungen technischer Angaben vorbehalten.

Binar Handling GmbH

In den Wieden 3 • 34355 Staufenberg
Fon 05543 30379-0
handling@binar-group.de
www.binarhandling.com

Betriebsstätte Untergruppenbach

Im Neugreut 8 • 74199 Untergruppenbach
Fon 07131 64575-0

BINAR

Improving your productivity