

Ergo Glass Pneu. Rotation & Tilt

(EGPRT)

Tragfähigkeit: 65/115/150 Kg

Das EGPRT Lastaufnahmemittel, integriert in ein Quick-Lift System™, erfüllt die höchsten Standards bzgl. Ergonomie, Arbeitsumfeld, Sicherheit und Effizienz.

Einfache Benutzung dank herausragender Ansprechempfindlichkeit der Sensorik, unabhängig vom Gewicht der Last.

Der Externe Bediengriff ermöglicht dem Bediener eine präzise und kontrollierte Bewegung eines Fensters oder einer Glasscheibe.

Verfügt über eine einzigartig kombinierte stufenlose, pneumatische Kipp- und Drehbewegung der Saugfüße.

Das modulare Design der Vakuum-Schnittstelle bietet die Möglichkeit, weitere kundenspezifische Anforderungen zu erfüllen.

Die Positionierung der Saugfüße kann an die Abmessungen der Glasscheibe angepasst und einfach eingestellt werden.

Maximale Sicherheit dank kombinierter optischer und akustischer Alarmsignale im Falle eines Druckabfalls oder nicht ausreichenden Vakuums.

Mit integriertem "Anti-Drop" und Energiesparfunktion bietet das Lastaufnahmemittel eine erstklassige Lösung für Ihren Anwendungsfall.

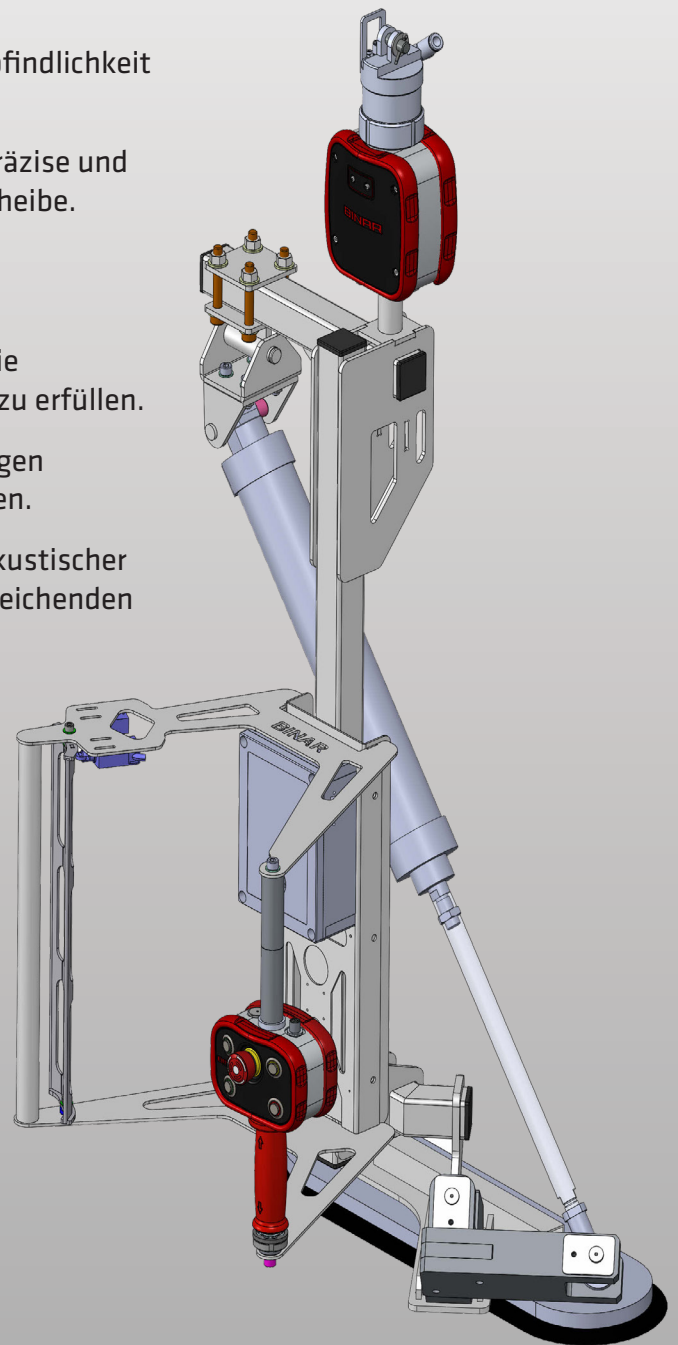

BINAR

Improving your productivity

Ergo Glass Pneu. Rotation & Tilt

(ECPRT)

Tragfähigkeit: 65/115/150 Kg

Abbildungen und technische Daten dieses Dokuments können vom tatsächlichen Zustand abweichen und dienen der allgemeinen Orientierung.

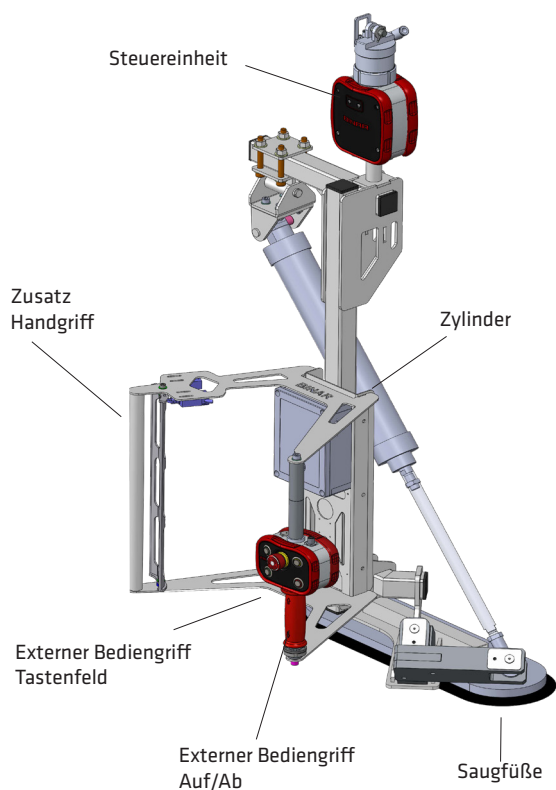
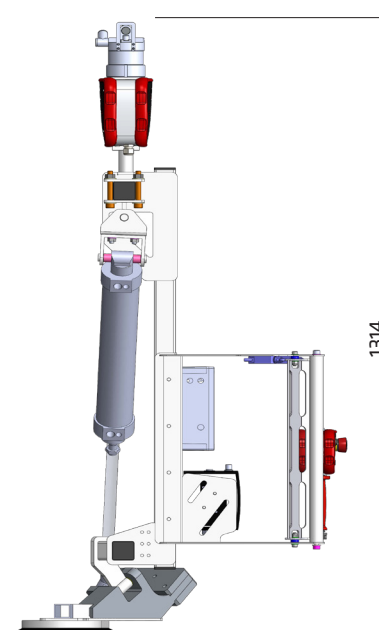
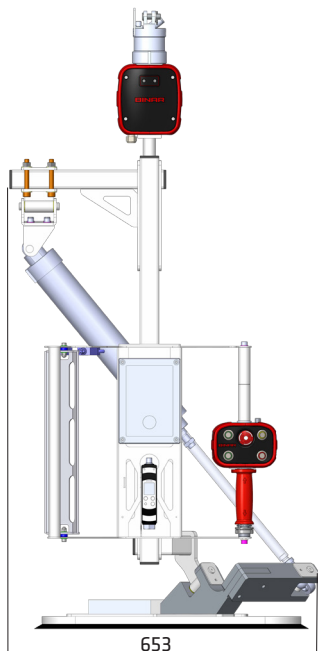
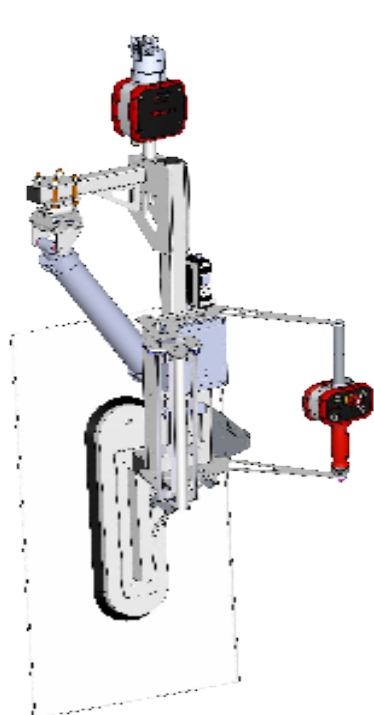

TECHNISCHE DATEN

Beschreibung	Ausgestattet mit einem ovalen oder zwei runden Saugfüßen. Der Externe Bediengriff bietet dem Bediener eine einfache und logische Bedieneinheit für die Auf- und Abwärtsbewegung und Tasten für die Funktionen Greifen und Lösen der Glasscheibe. Die oben angebrachte Steuereinheit verarbeitet die Befehle des Bediener und ermöglicht u.a. eine Anpassung der Geschwindigkeit des Hebens und Senkens an den Anwendungsfall.
Tragfähigkeit	Glasscheiben: 65/115/150 Kg, abhängig von der Konfiguration der Saugfüße.
Gewicht Lastaufnahmemittel	34 Kg maximal (Abhängig von der Tragfähigkeit).
Druckluftversorgung	Saubere trockene Druckluft, Druck 6-8 bar.
Sicherheit	Ein oder zwei Saugfüße mit einem Sicherheitsfaktor von 4. Akustische und optische Warnanzeige bei Unterschreiten der Vakuum-Untergrenze. Stopp-Movement Funktion bei unterschrittener Vakuum-Untergrenze (keine Aufwärtsbewegung möglich). Lastabhängiges Lösen: erst bei sicher abgesetzter Last ist ein Lösen des Lastaufnahmemittels möglich.
Optionen	Vakuumspeicher bietet zusätzliche Sicherheit (z.B. bei Ausfall der Druckluftversorgung).
Bedienung	Die Bedienung erfolgt mit dem patentierten Binar Steuerbediengriff. Bereits mit geringem Kraftaufwand am Steuerbediengriff leitet der Bediener die Auf-/Abwärtsbewegung ein. Bei Loslassen des Steuerbediengriffes wird die Auf-/Abwärtsbewegung sofort unterbrochen.
Lastaufnahmemittel	Die Lastaufnahmemittel sind den Kundenanforderungen gemäß gestaltet. Für optimale Funktionalität sind intelligente I/O Signale verfügbar.

Kein Anspruch auf Vollständigkeit der technischen Angaben; Änderungen technischer Angaben vorbehalten.

Binar Handling SAS

8, Route de l'Espace • FR-44690 La Haie-Fouassière • France
tél: +33 (0)2 28 23 17 97 • e-mail: info@binar.fr
www.binarhandling.com

2021-06-22 DE 3.2

BINAR
Improving your productivity