

Quick-Lift Arm

QLA 50i OVERHEAD MOUNTED

Intelligente Hebehilfe mit höchsten Ansprüchen an Ergonomie, Arbeitsumfeld, Sicherheit und Effizienz.

Die einzigartige mechanische, elektrische und pneumatische Drehdurchführung, die in das System integriert ist, ermöglicht eine leichte Bedienung und minimiert die Instandhaltung.

Die Handhabung ist dank außergewöhnlicher Bedienung, unabhängig vom Gewicht, sehr leicht.

Ein hohes Maß an Sicherheit wird durch unser intelligentes Steuerungssystem erreicht.

Unabhängig vom Gewicht der Last, steht der Autobalance-Modus jederzeit zur Verfügung.

Maximale Kosteneffizienz durch niedrigen Stromverbrauch, hohe Zuverlässigkeit und lange Haltbarkeit.

BINAR

Improving your productivity

Quick-Lift Arm

QLA 50i
OVERHEAD MOUNTED

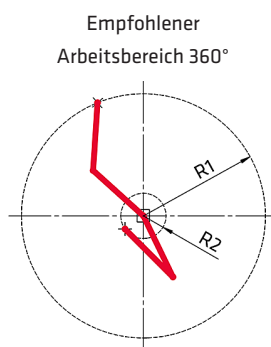
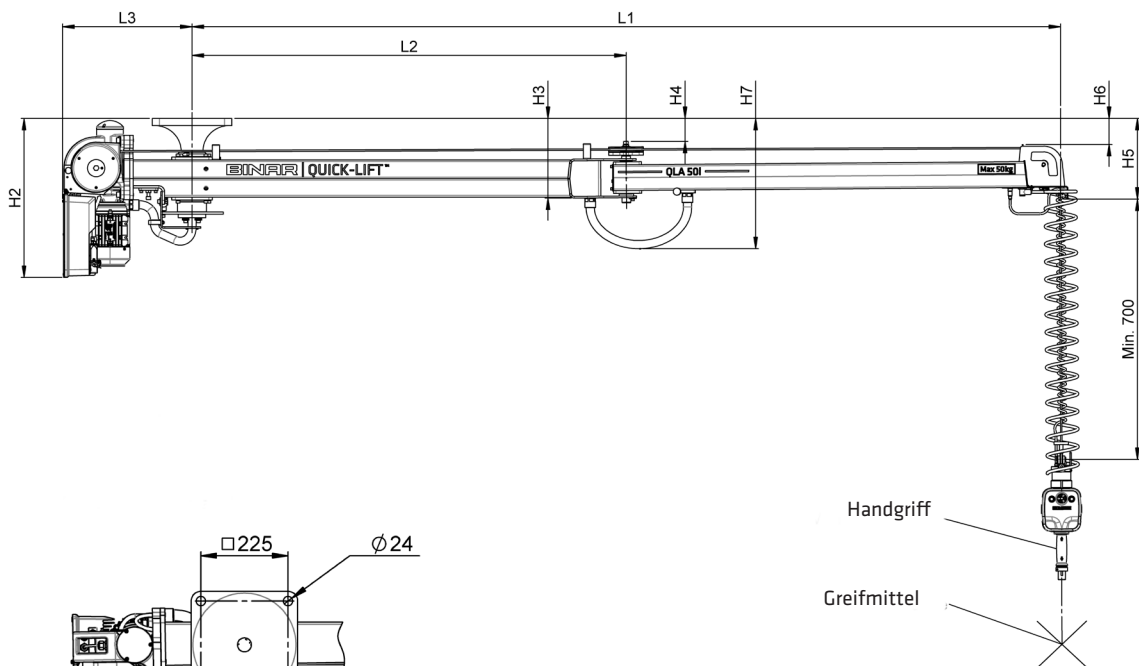

TECHNISCHE DATEN QLA 50i OVERHEAD MOUNTED

Hubkapazität	max 50 kg
Arbeitsbereich	max. empfohlener Arbeitsradius R1 = L1 - 300 mm min. empfohlener Arbeitsradius R2 = siehe Tabelle
Hublänge	2,7 meter
Hubmotor	Stufenlos gesteuerter Asynchronmotor
Energieversorgung	230V, 50 - 60 Hz, 1-Phase mit Erdung, 10A
Schwenk-Knickarm	Profile aus ultrahochfestem Stahl (UHSS), Standardlänge 3 m
Befestigung	Der Arm ist mit einem Flansch konstruiert, welcher an einen passenden Flansch an der Stahlkonstruktion montiert wird.
Bewegung	Die Bewegung wird durch Nutzung von Binar's patentiertem Handgriff ausgeführt. Nur geringe Initialkraft wird für die Aus-/Abbewegung benötigt. Sobald der Anwender den Griff loslässt, wird die Auf-/Abbewegung sofort gestoppt.
Lastaufnahmemittel	Lastaufnahmemittel werden je nach Anforderung entwickelt. Intelligente I/O-Signale sind für die optimale Funktionalität verfügbar.
Option	Mittelgelenk, 200 mm für 3-fach Drehgelenk. Hinweis: Der maximale Arbeitsbereich erhöht sich nicht. Pneumatische Bremse für den Arm. Die Bremsfunktion wird manuell durch Knopfdruck an der Bedieneinheit aktiviert.

Binar Handling AB lehnt jede Verantwortlichkeit für irgendwelche Fehler oder unvollständige Informationen in dem veröffentlichtem Material ab und behält sich das Recht vor, Änderungen vorzunehmen..

Produkt	Teile Nr.	L1	L2	L3	H2	H3	H4	H5	H6	H7	R1	R2
QLA 50i OM 3m	101120	3000	1500	445	555	278	80	282	91	480	2700	800

Säule und Bedieneinheit müssen separat bestellt werden. Für technische Anforderungen der Stahlkonstruktion nehmen Sie bitte Kontakt mit Ihrem Händler auf. Die Originalanforderungen sind in der Dokumentation enthalten und beinhalten die maximalen Traglasten sowie vertretbare Abweichungen der Stahlkonstruktion.

Binar Handling GmbH

In den Wieden 3 • 34355 Staufenberg
Fon 05543 30379-0
handling@binar-group.de
www.binarhandling.com

Betriebssätze Untergruppenbach

Im Neugreut 8 • 74199 Untergruppenbach
Fon 07131 64575-0

BINAR
Improving your productivity