

# Quick-Lift Rail

QLR 200i



**Ingrávido inteligente que cumple con los más altos estándares de ergonomía, entorno de trabajo, seguridad y productividad.**

Distribuidor giratorio que integra conexión mecánica, eléctrica y neumática integrada, que simplifica el uso y minimiza el mantenimiento, permitiendo la rotación libre del utillaje.

Fácil de usar gracias a la excelente capacidad de respuesta, independientemente del peso de la carga.

Seguridad excepcional lograda utilizando nuestros sistemas de control inteligente.

El mejor equilibrado de peso automático disponible, independientemente del peso de la carga.

La alta fiabilidad y el bajo consumo de energía dan como resultado una eficiencia de coste superior

Spain Distributor

**maser**  
automation

**BINAR**  
Improving your productivity

# Quick-Lift Rail

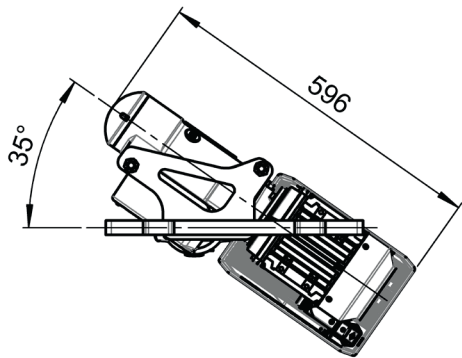
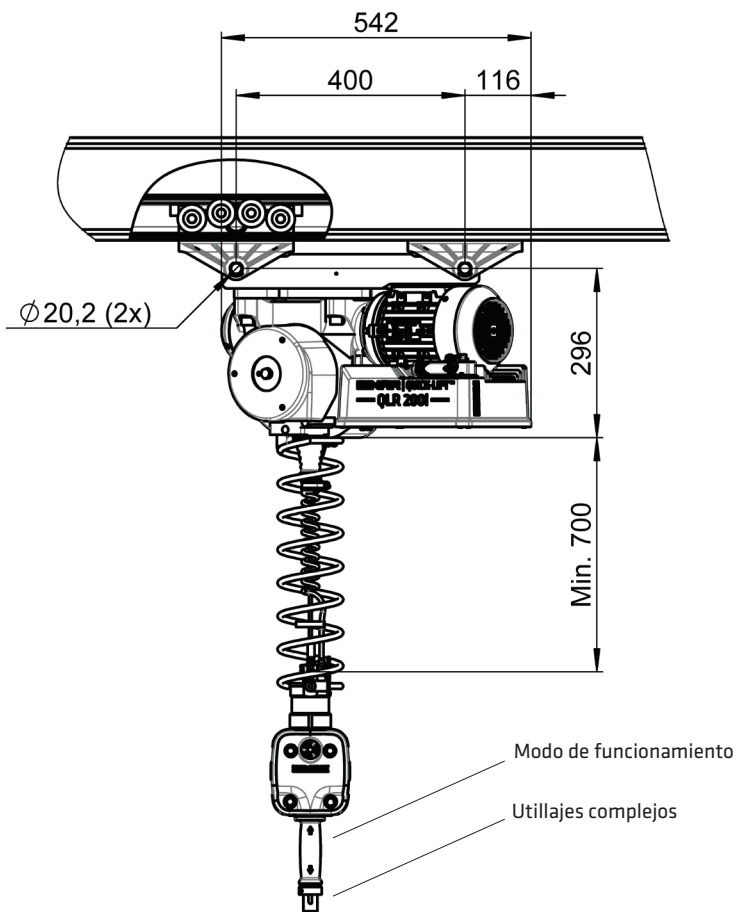

# QLR 200i

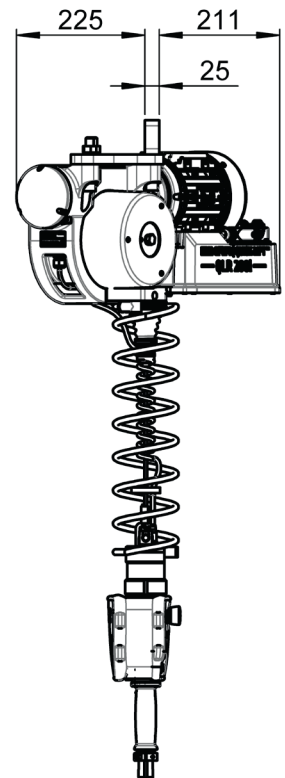

## DATOS TECNICOS QLR 200i

<b>Capacidad de elevación</b>	Máx 200 kg
<b>Motor de elevación</b>	Motor asincrono servocontrolado.
<b>Peso</b>	41 kg
<b>Maniobra</b>	El ingrúvido se acciona con la empuñadura patentada por Binar Quick-Lift o en el modo autobalance. Ambas opciones detectan el movimiento de la mano / brazo del operador y proporcionan un control de velocidad muy preciso y suave. Solo se necesita una pequeña fuerza para activar el movimiento arriba/ abajo. Cuando el operario suelta la empuñadura, el movimiento cesa de inmediato.
<b>Alimentación eléctrica</b>	230 V, 50-60 Hz, 1 fase con protección de tierra, 10 A
<b>Rango de movimiento</b>	2,7 metros
<b>Adjunto</b>	El QLR 200i se puede montar en la mayoría de los tipos de sistemas de railes. A menudo se pueden usar los sistemas de railes existentes.
<b>Utillajes complejos</b>	Se diseñan soluciones de agarre personalizados adaptados a las necesidades de cada cliente. El equipo dispone de señales de E/S inteligentes que proporcionan una funcionalidad óptima.
<b>Opción</b>	Freno de estacionamiento Sistema Stop and Go Soporte de montaje con diametro para pasador de 16 mm

Binar Quick-Lift Systems AB, no se responsabiliza de que la información publicada contenga errores o este incompleta, y se reserva el derecho de hacer modificaciones.

### MASER Automation

Ibaitarte Kalea, nº 3 • 20870 Elgoibar (Guipuzcoa) • Spain  
telf +34 943 744 438 • fax +34 943 744 468  
e-mail automatismos@grupo-maser.com • web www.grupo-maser.com

2019-09-26 65330

# BINAR

Improving your productivity