

Quick-Lift Arm

QLA 100i OVERHEAD MOUNTED

Ingrávido inteligente que cumple con los más altos estándares de ergonomía, entorno de trabajo, seguridad y productividad.

Distribuidor giratorio que integra conexión mecánica, eléctrica y neumática integrada, que simplifica el uso y minimiza el mantenimiento, permitiendo la rotación libre del utillaje.

Fácil de usar gracias a la excelente capacidad de respuesta, independientemente del peso de la carga.

Seguridad excepcional lograda utilizando nuestros sistemas de control inteligente.

El mejor equilibrado de peso automático disponible, independientemente del peso de la carga.

La alta fiabilidad y el bajo consumo de energía dan como resultado una eficiencia de coste superior.

Spain distributor

maser
automation

BINAR
Improving your productivity

Quick-Lift Arm

QLA 100i OVERHEAD MOUNTED

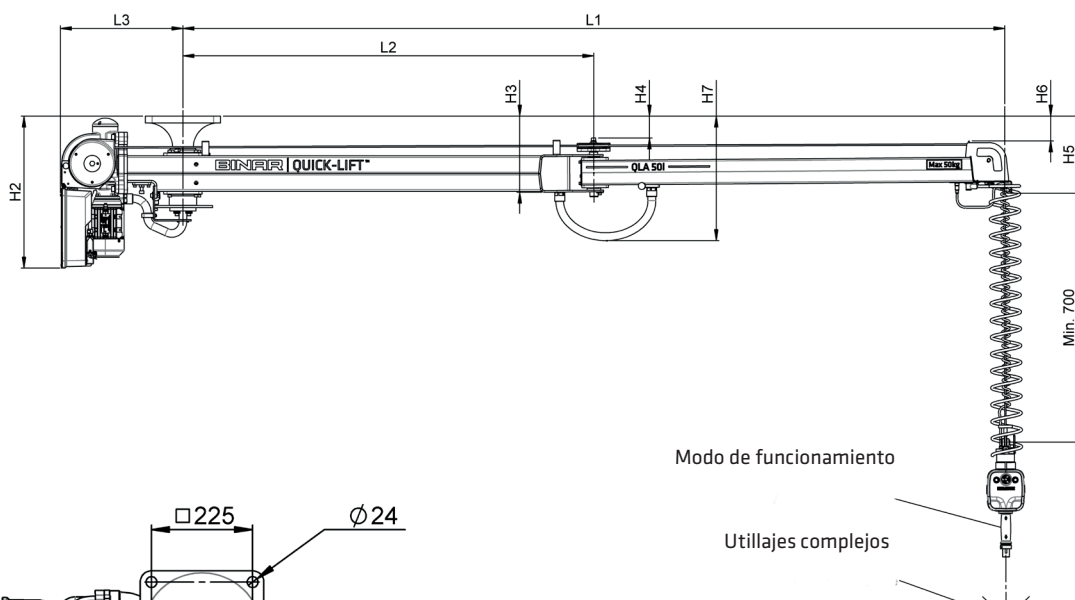

DATOS TECNICOS QLA 100i OVERHEAD MOUNTED

Capacidad de elevación	Max 100 kg
Área de trabajo	Radio máximo de espacio de trabajo recomendado L1 - 300 mm. Radio mínimo de espacio de trabajo recomendado R2= Ver tabla.
Rango de movimiento	2,7 metros
Motor de elevación	Motor asíncrono servocontrolado
Alimentación eléctrica	230 V, 50-60 Hz, 1 fase con protección de tierra, 10 A
Brazo articulado	Perfiles de brazo en acero de alta resistencia (UHSS) Disponible en longitudes estándar de 3, 4 y 5 m
Adjunto	El brazo está diseñado con una brida que debe ser montado en una brida de acoplamiento en la estructura de acero superior. Póngase en contacto con su distribuidor para obtener una copia de las demandas técnicas para la estructura de acero superior. Las demandas en el original están incluidas en la documentación y cubren las cargas máximas y las deflexiones máximas aceptables del acero superior.
Maniobra	El ingrvido se acciona con la empuñadura patentada por Binar Quick-Lift. Solo se necesita una pequeña fuerza para activar el movimiento arriba/abajo. Cuando el operario suelta la empuñadura, el movimiento cesa de inmediato.
Utillajes complejos	Se diseñan soluciones de agarre personalizados adaptados a las necesidades de cada cliente. El equipo dispone de señales de E/S inteligentes que proporcionan una funcionalidad óptima..
Opción	Earticulación intermedia, 200 mm, para brazo articulado triple Nota: El radio máximo de trabajo no aumenta. Freno neumático para brazo. La función del freno se activa pulsando manualmente la maneta de control.

Area de trabajo recomendado 360°

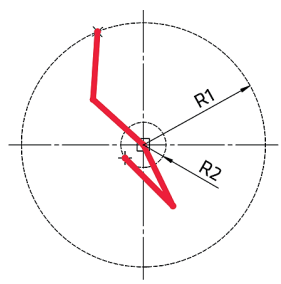

Binar Quick-Lift Systems AB, no se responsabiliza de que la información publicada contenga errores o este incompleta, y se reserva el derecho de hacer modificaciones.

Producto	Nº ref	L1	L2	L3	H2	H3	H4	H5	H6	H7	R1	R2
QLA 100i OM 3m	101122	3000	1500	445	552	352	76	270	86	600	2700	500
QLA 100i OM 4m	101123	4000	2000	454	548	399	73	280	78	640	3700	1000
QLA 100i OM 5m	101124	5000	2500	454	548	399	73	276	75	640	4700	1200

Pilar y empuñadura se piden por separado

MASER Automation

Ibaitarte Kalea, nº 3 • 20870 Elgoibar (Guipuzcoa) • Spain
telf +34 943 744 438 • fax +34 943 744 468
e-mail automatismos@grupo-maser.com • web www.grupo-maser.com

